

LEHNER **LIFTTECHNIK**

Manuel d'installation

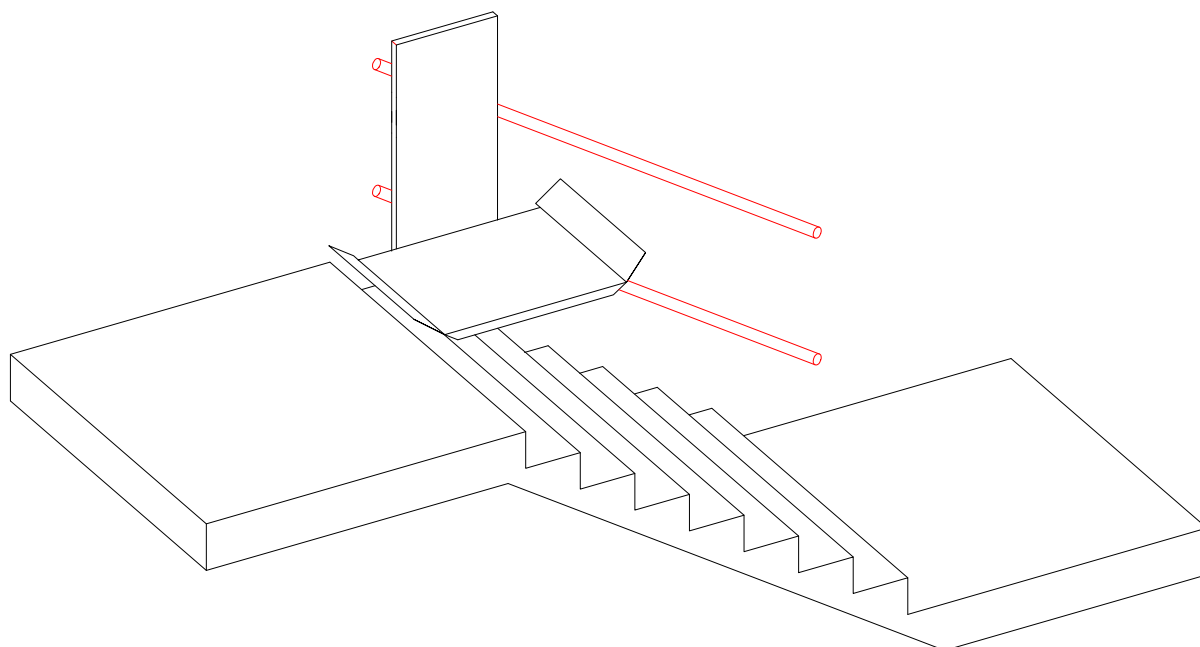

≡ DELTA ≡
Plate-forme élévatrice
CE

Table des matières

OBSERVEZ LES POINTS SUIVANTS AVANT L'INSTALLATION !	3
INSTALLATION DES RAILS EN ACIER.....	4
INSTALLATION DES RAILS ALUMINIUM	6
MONTAGE DU RAIL SELON LE PLAN D'INSTALLATION :	9
VUE D'ENSEMBLE DES COMPOSANTS DE LA PLATE-FORME	10
MATERIEL D'INSTALLATION POUR LA FIXATION DU RAIL :	11
INSTALLATION DE LA PLATE-FORME SUR LE RAIL	12
Option 1 : Passez le rail dans les chariots de plate-forme (plate-forme reposant sur le plancher inférieur - sans levage de la plate-forme nécessaire).....	12
Option 2 : amenez la plate-forme sur le rail installé (la plate-forme doit être montée sur la butée supérieure et soulevée sur le rail !)	14
TRES IMPORTANT : FIXATION DU CHARIOT SUPERIEUR !	16
INSTALLATION DE L'ASSEMBLAGE DE LA STATION/FIN DE COURSE DE CHARGEMENT	17
REGLAGE DES CAMES DE COMMANDE.....	18
DERNIERS CONTROLES AVANT D'UTILISER LA PLATEFORME ELEVATRICE	20
INTERRUPTEURS ET CONNECTEURS SUR L'UNITE DE COMMANDE	21
SIGNALISATION A LED SUR L'UNITE DE COMMANDE DU MONTE-ESCALIER	23
INTERRUPTEURS DE POSITION SUR LE PLATE-FORME	26
DISPLAY FUNCTIONS.....	29
STRUCTURE DU MENU	31
ERREUR ET DIAGNOSTIC OPERATIONNEL SUR L'ECRAN	37
DESCRIPTION DE LA PARTIE MECANIQUE DE LA PLATEFORME.....	39
CONFIGURATION DES COMMANDES RADIO A DISTANCE	40
REGLAGE DE L'INCLINAISON DU PLATEAU	42

Observez les points suivants avant l'installation !

Les équipes d'installation doivent avoir une connaissance générale :

- du travail sur des commandes électriques
- de l'ingénierie mécanique de base et de la fixation adéquate des rails et des piliers
- de la lecture et de la compréhension des diagrammes de circuits et des schémas de câblage

Les points suivants sont nécessaires pour l'installation :

- Assurez-vous d'avoir une trousse à outils complète à portée de main pour les travaux mécaniques et électriques
- Vérifiez à l'avance quel matériel de fixation (vis, boulons d'ancrage, adhésifs) est nécessaire pour la bonne fixation des rails sur le mur ou des piliers au sol. Ces éléments ne sont pas inclus dans la livraison ! La société d'installation est responsable de la fixation du rail sur le mur ou des piliers au sol/sur les marches !
- Vérifiez que les colis n'ont pas été endommagés pendant le transport et qu'il n'y a pas de pièces manquantes avant de transporter la plateforme sur le site. Prenez des photos des pièces endommagées dès qu'elles sont découvertes afin de fournir une preuve pour les réclamations relatives à la garantie.
- Une équipe de 2 techniciens qualifiés est nécessaire pour installer la plateforme.

Début de l'installation :

Amenez la plateforme sur le palier supérieur avant de fixer les rails afin d'éviter d'endommager le rail et la plateforme lors du transport sur l'escalier ! La plateforme ne peut être engagée qu'à partir de l'extrémité supérieure du rail.

Attention : La grande plate-forme est lourde ; elle pèse environ 120 kg. Un chariot peut être nécessaire pour le transport de la plateforme en haut des marches.

Les outils suivants seront nécessaires pour bien terminer l'installation :

- Une boîte à outils complète pour les travaux mécaniques et électriques
- Voltmètre
- Foreuses
- Perceuses, coupe-fil
- Matériel de fixation
- Niveau à bulle avec indication d'angle



Installation des rails en acier

Les rails peuvent être fixés directement sur le mur ou sur des piliers.

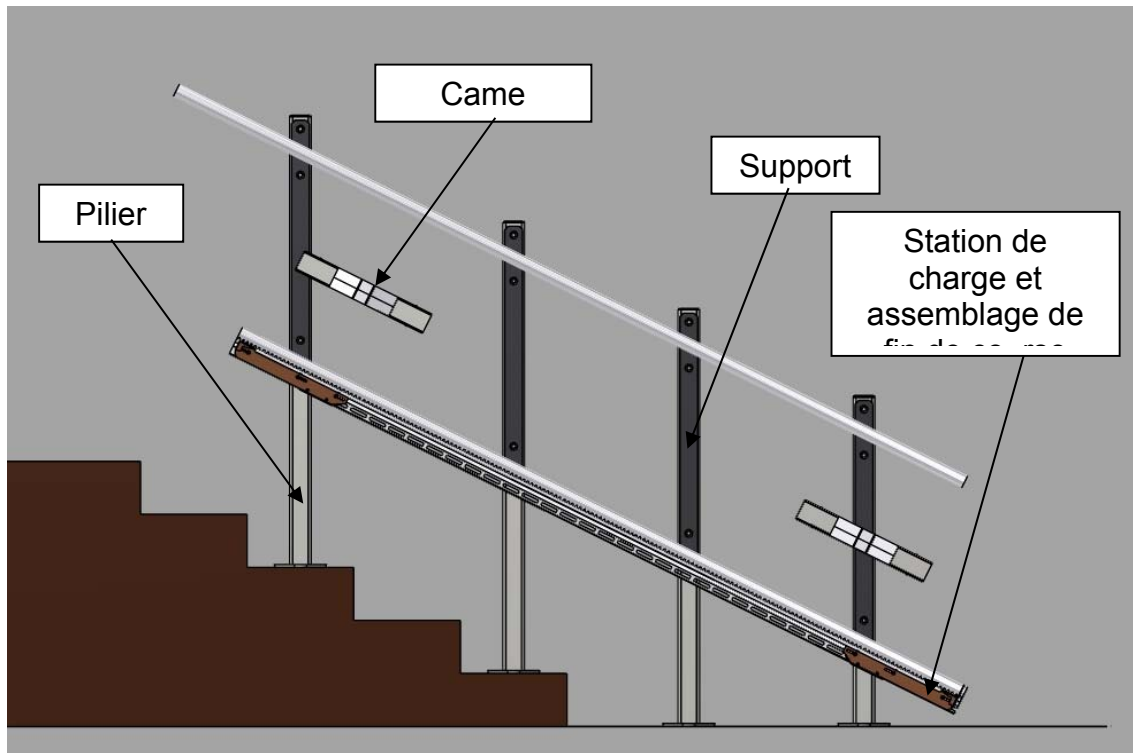

Étape 1 : S'il y a 2 sections de rail, combinez ces dernières. Voir l'illustration.

S'il y a plus de 2 sections de rail, les sections de rail suivantes doivent être ajoutées une fois que les 2 premières sont installées sur l'escalier.

Étape 2 : Réglez l'angle approximatif entre le rail et le support selon l'angle donné dans le schéma d'installation.

Fixez ensuite toutes les vis qui relient les supports au rail supérieur et inférieur.

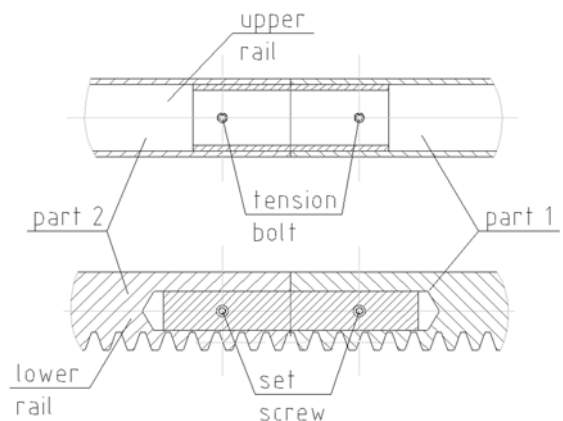

Utilisez un niveau à bulle

Fixez toutes les vis qui relient les supports au rail

Rail

Support

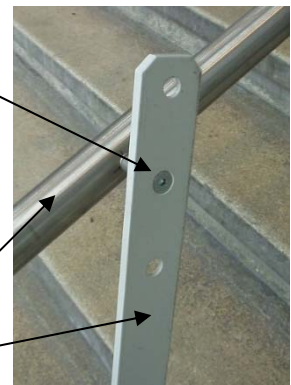

Étape 3 : Fixez tout d'abord le support supérieur au mur ou au pilier supérieur (les lettres de série sont imprimées sur la base des piliers). Les dimensions requises pour le premier point de fixation sont données dans le dessin – voir les dimensions X1 et Y1 dans le dessin d'exemple ci-dessous :

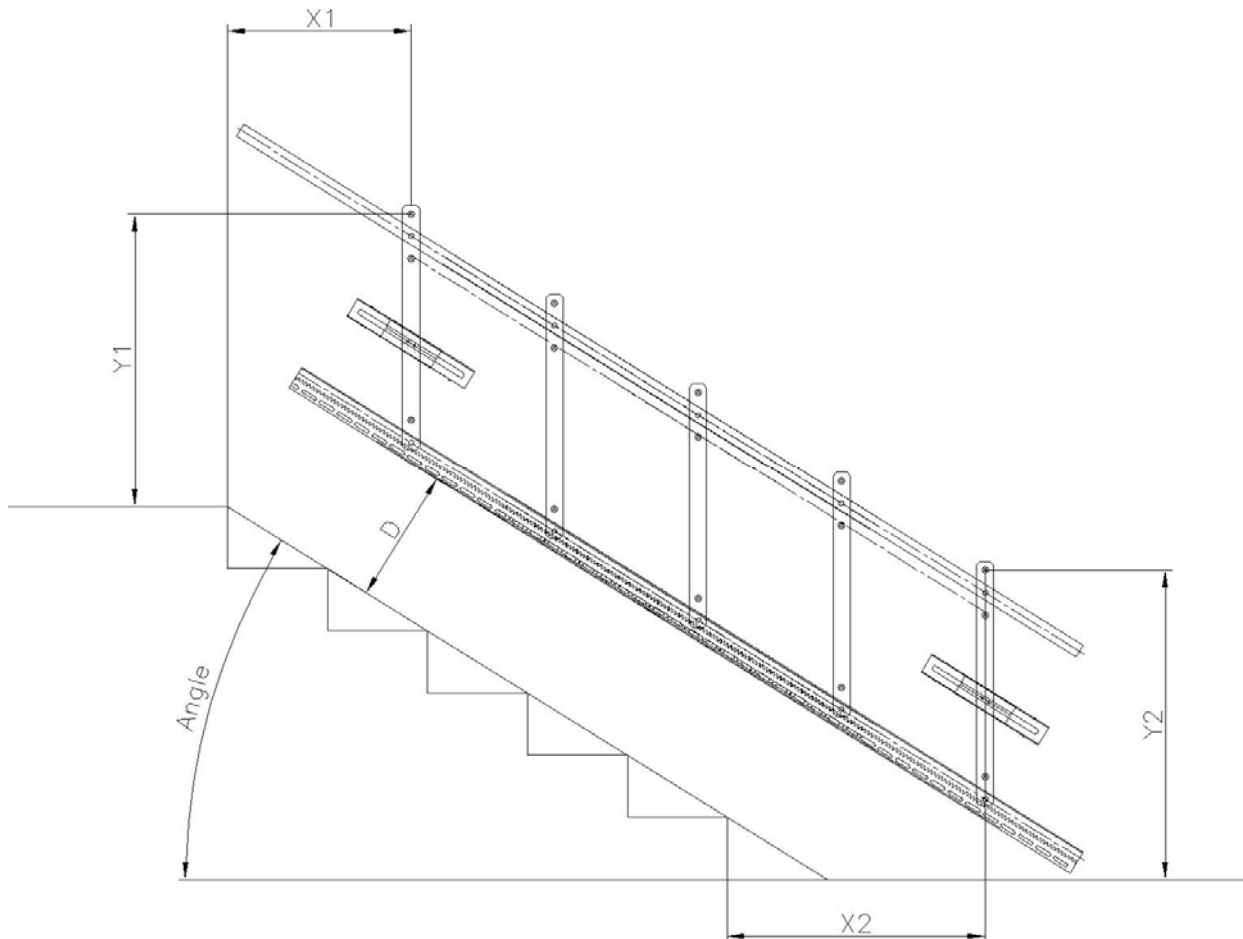

Étape 4 : Ajustez l'angle correct du rail. Maintenant, vérifiez le dégagement nécessaire (dimensions D dans l'illustration) entre le rail inférieur et les nez de marches. Dans le cas où l'angle du rail doit être modifié pour obtenir le dégagement correct entre le rail et la marche, l'angle du chariot de plate-forme inférieur doit être changé.

Étape 5 : Si les mesures réelles correspondent aux dimensions de dégagement sur le dessin de la mise en page, fixez les crochets restants aux murs ou aux piliers.

Étape 6 : Nettoyez tous les débris sur les rails.

Installation des RAILS ALUMINIUM

Les instructions des pages suivantes ne sont à suivre que si vous recevez l'aluminium.

Pièces séparées des rails :

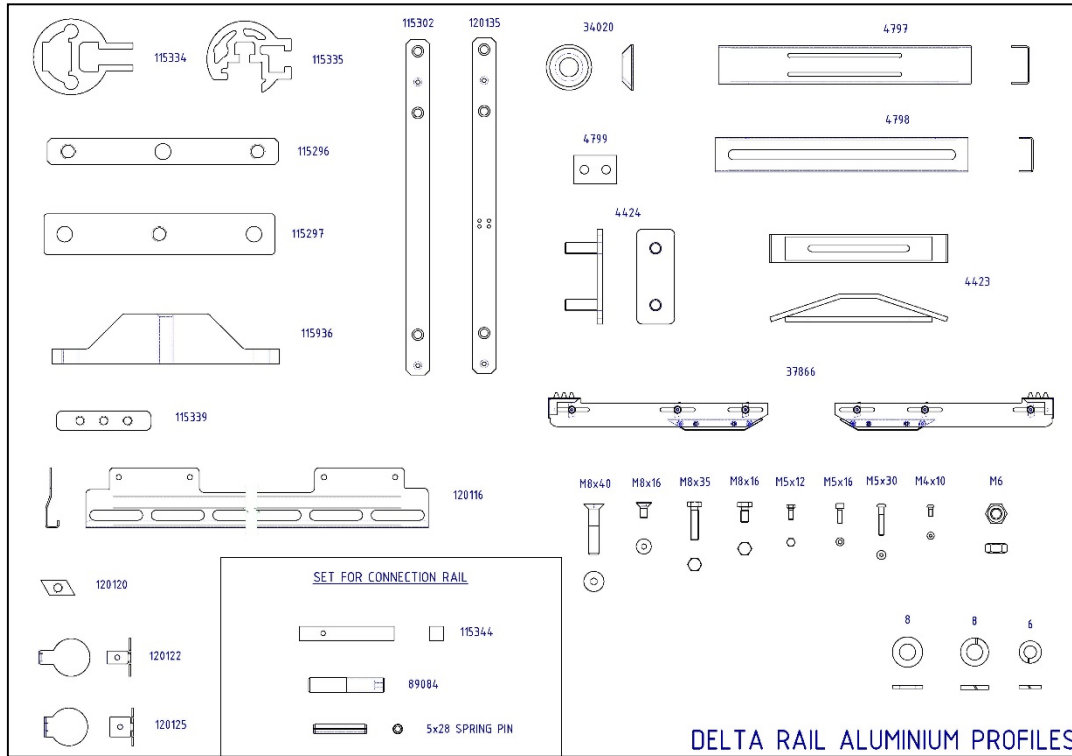

Rail assemblé :

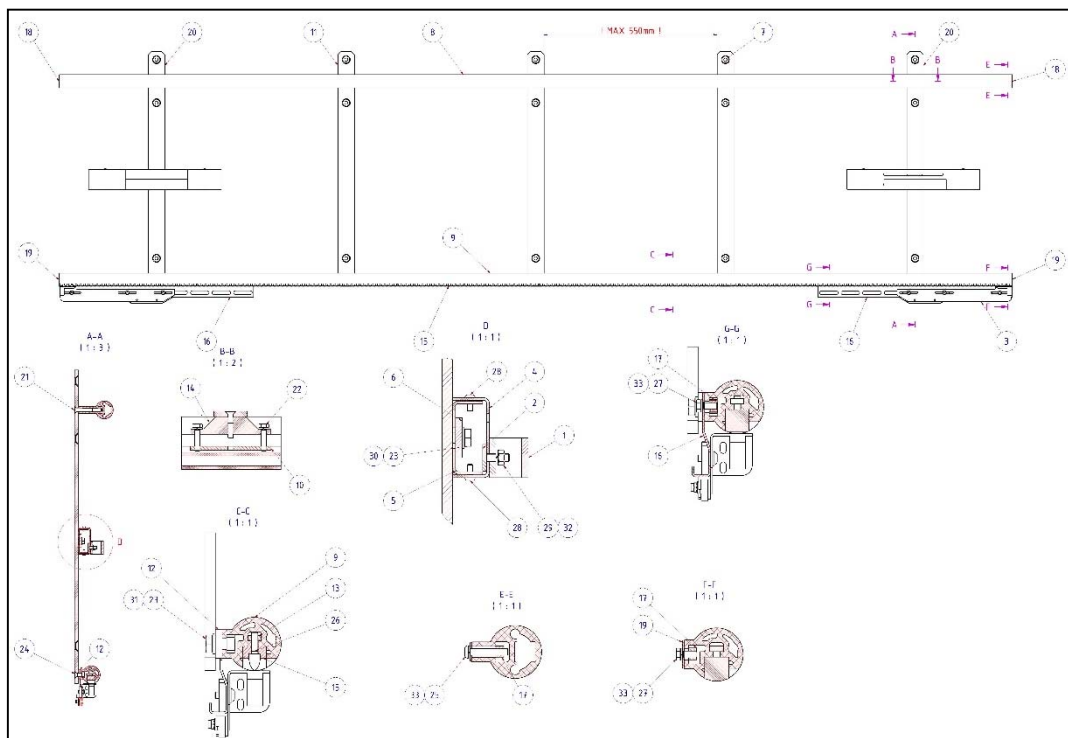

Détails de l'assemblage :

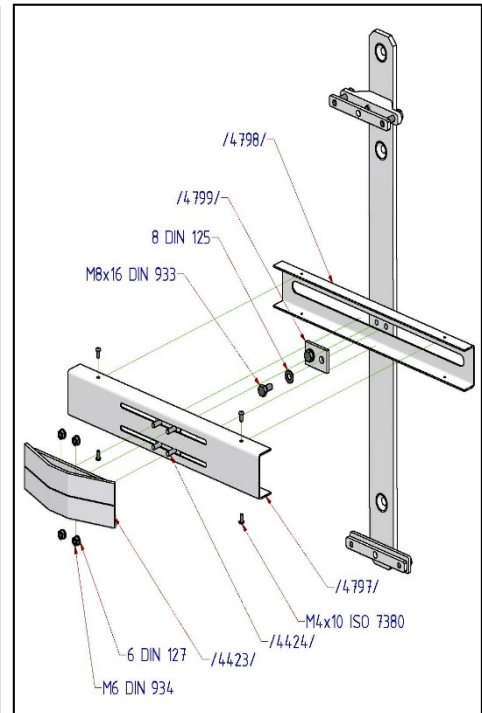
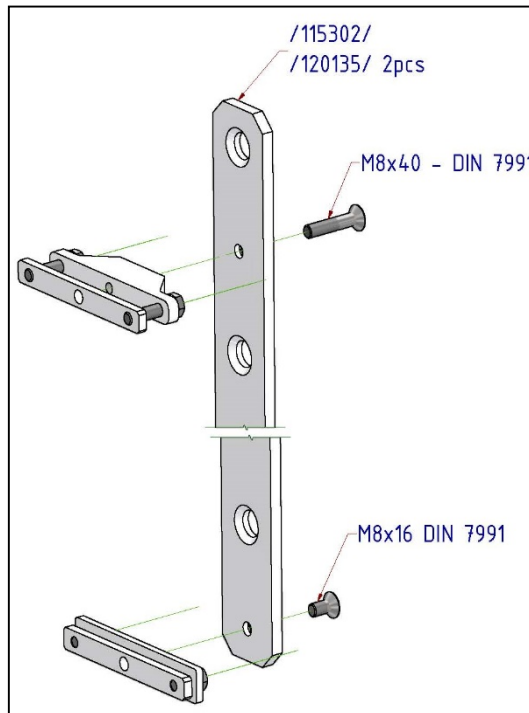
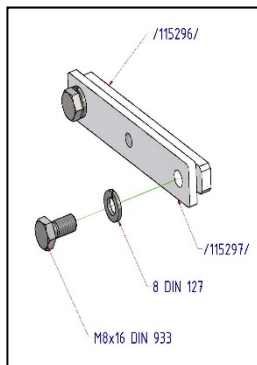
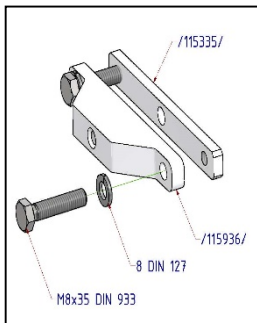

Conexion entre les rails:

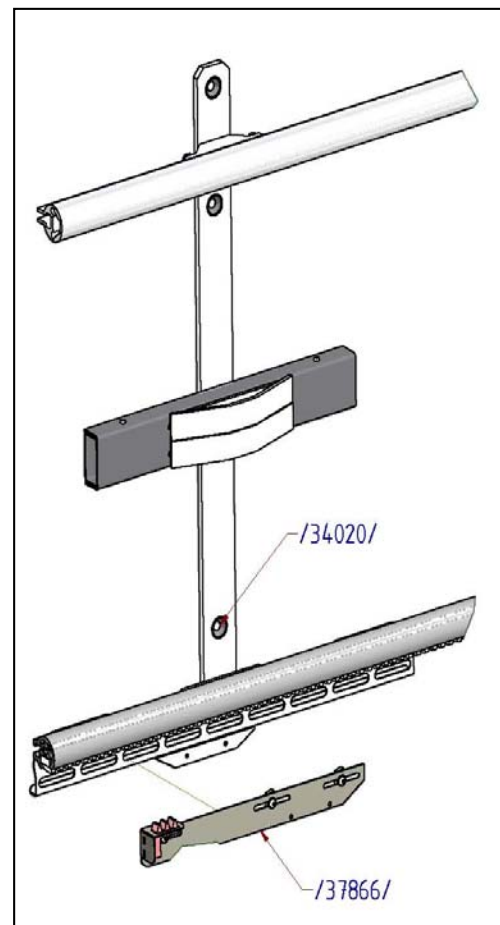
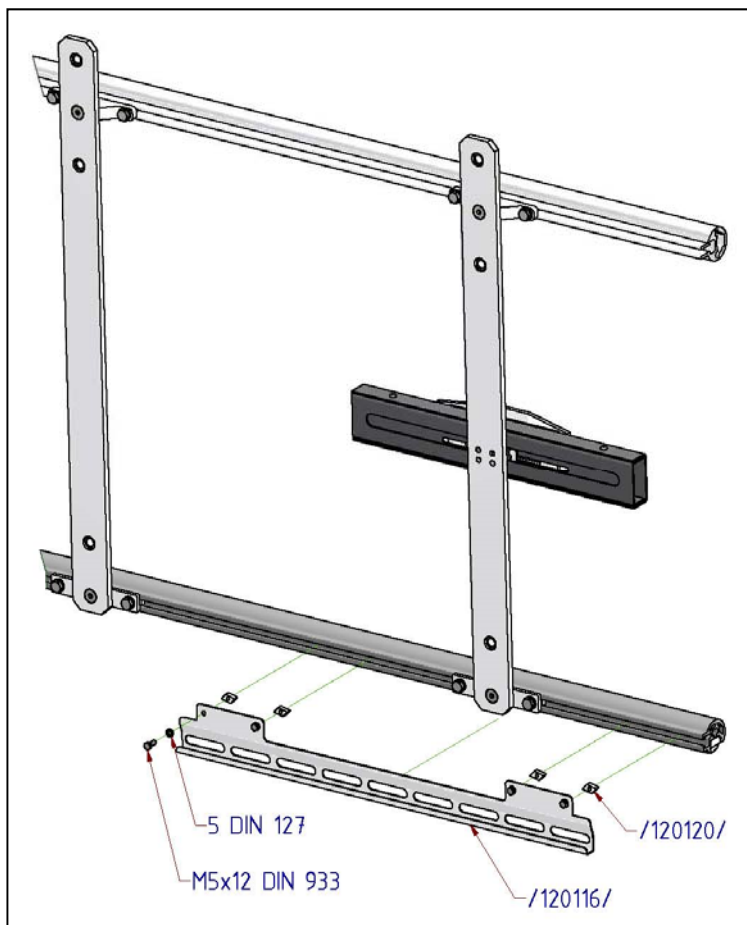

Raccordement entre les éléments du rail (au cas où vous devriez prolonger le rail) :

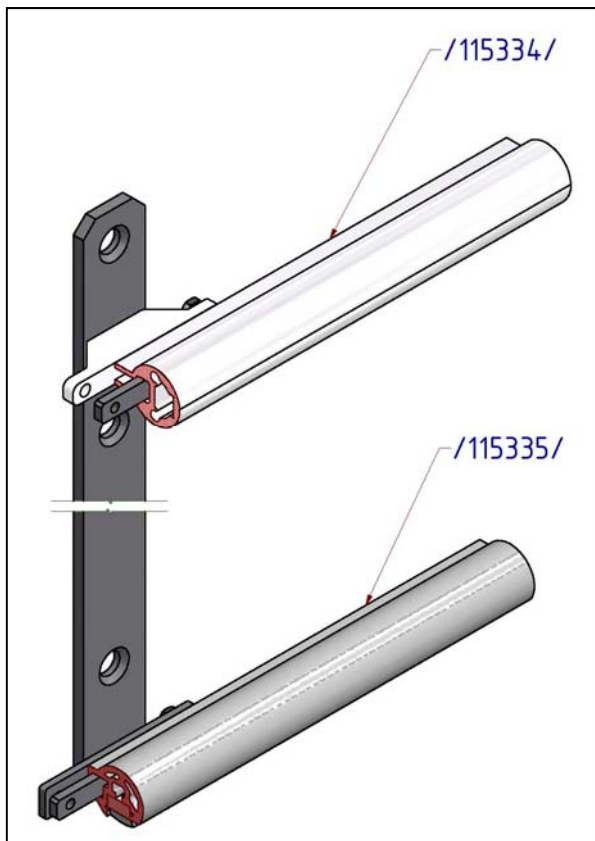
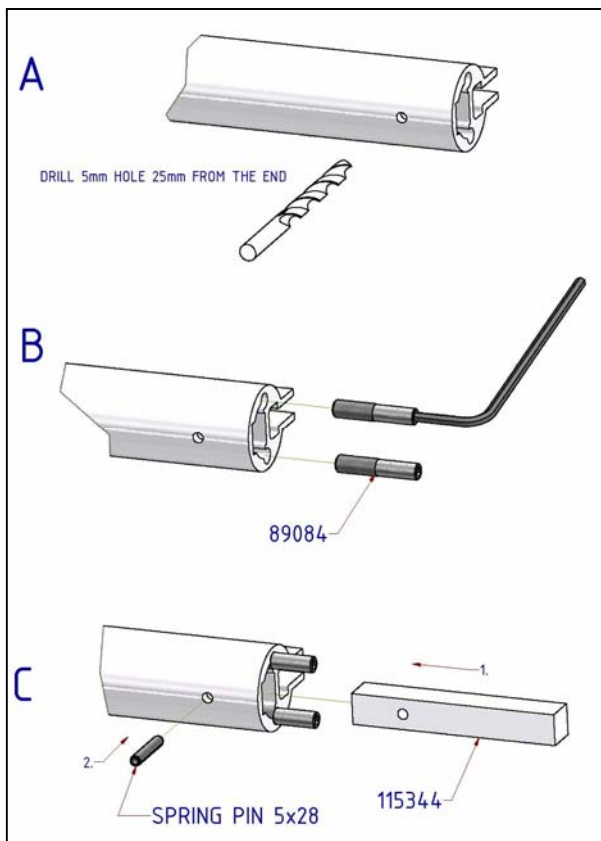
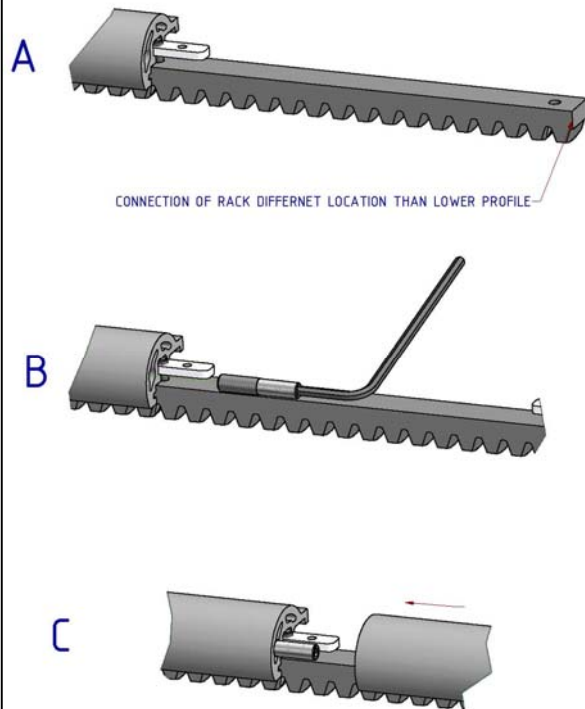
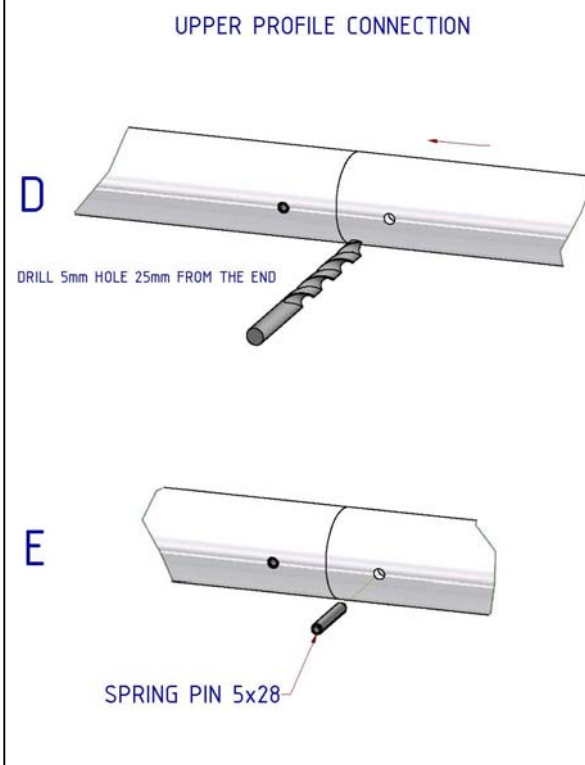
**Conexion inferieure:****Conexion supérieure:**

Montage du rail selon le plan d'installation :

Consultez le dessin d'installation pour les distances exactes entre les supports qui relient le rail supérieur et le rail inférieur. L'angle du rail peut être réglé par un outil de réglage d'angle ou en prenant la mesure d'angle W entre 2 points de fixation opposés comme indiqué ci-dessous. Une fois que vous avez envoyé tous les supports et l'angle correctement, serrez tous les boulons sur le rail.

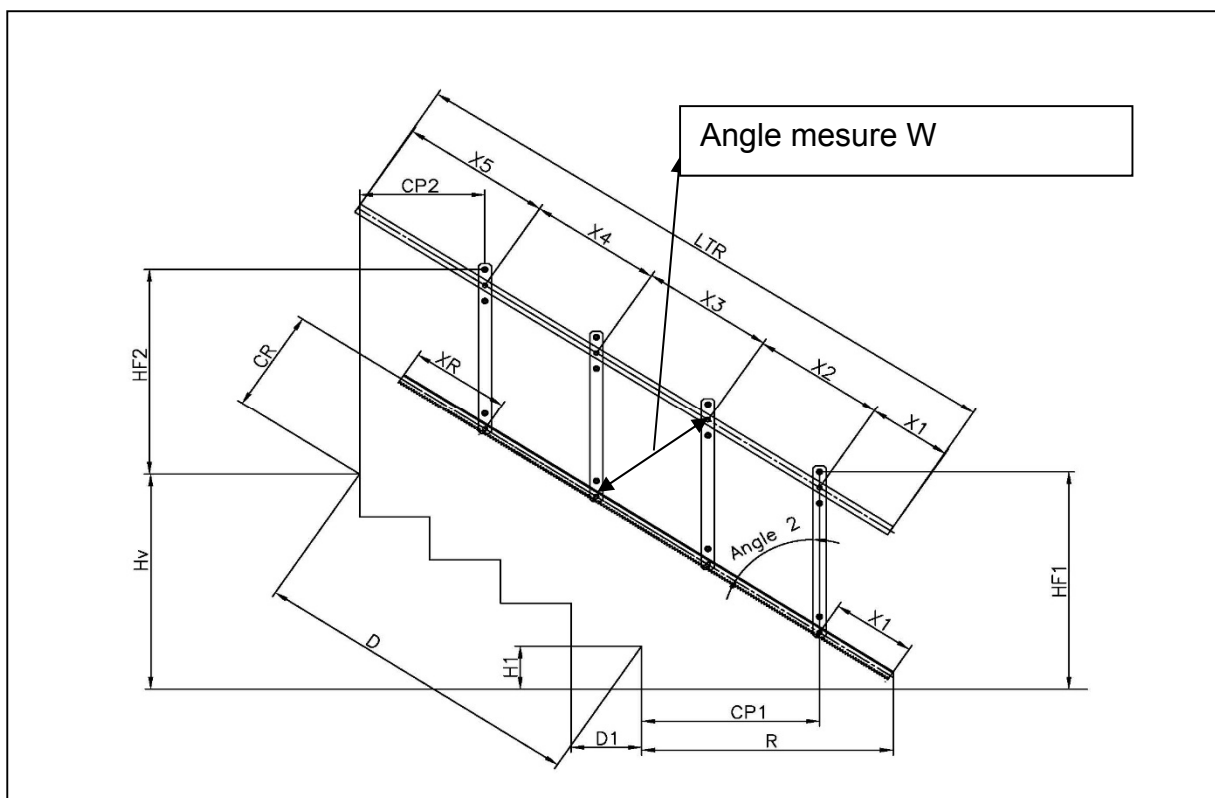

Vue d'ensemble des composants de la plate-forme

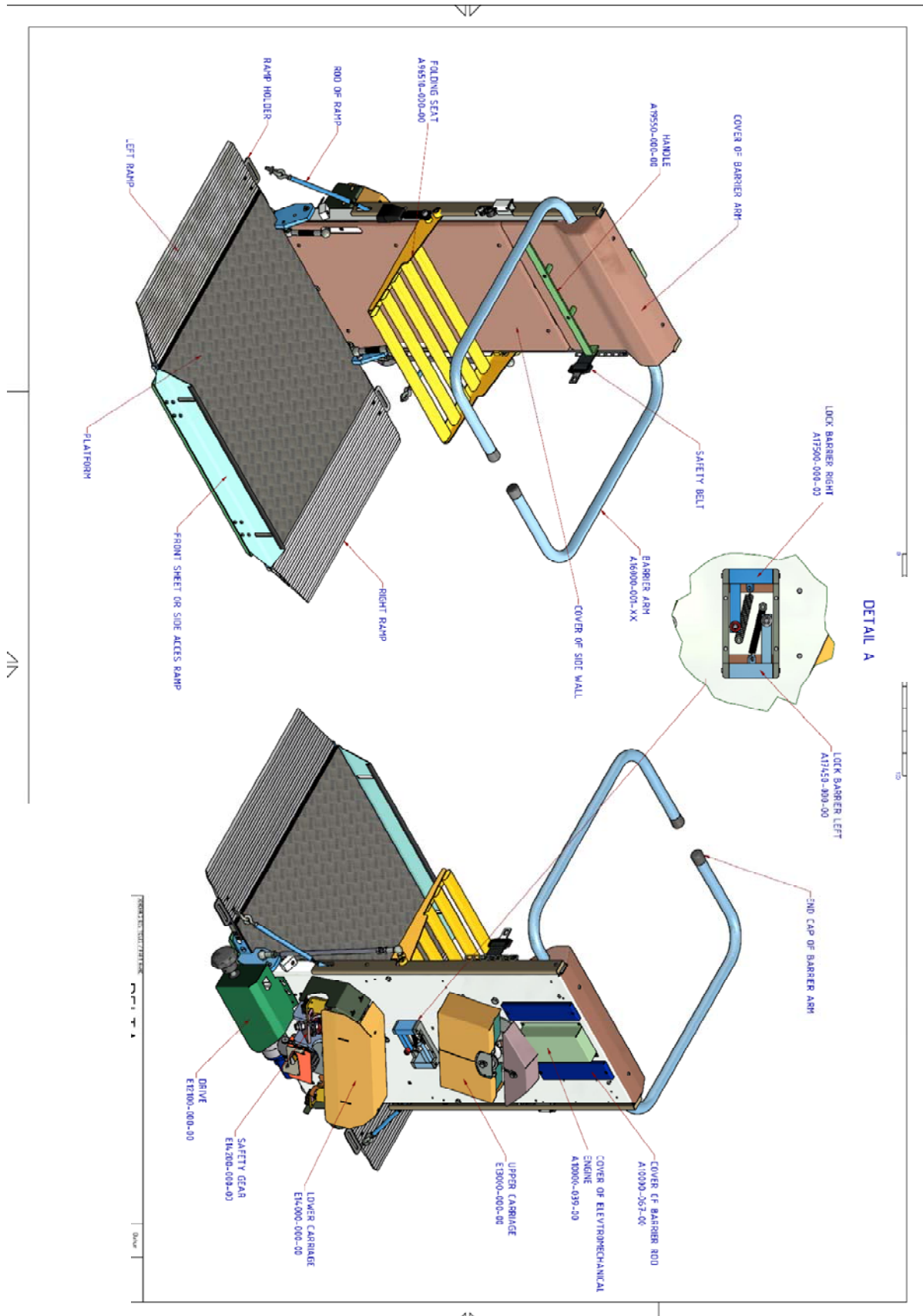

Matériel d'installation pour la fixation du rail :

Pour les murs en béton :



Pour les murs en béton :



Pour les murs en béton :



Pour les murs en briques :



Pour les murs en briques : 2 composants adhésifs et de colle pour l'installation sur un mur de briques – pistolet d'injection et adhésif



Installation de la plate-forme sur le rail

Il existe 2 possibilités/options d'installation de la plate-forme.
Mais d'abord, les points suivants doivent être réalisés :

- Activez le commutateur principal sur la plate-forme.
- Retirez tous les couvercles à l'arrière de la plate-forme.
- Connectez les piles et aussi le combiné sur le câble spiralé (s'il y en a un)
- Retirez les stations de recharge et les caméras barrières de la plate-forme (si elles sont prémontées)



Option 1 : Passez le rail dans les chariots de plate-forme (plate-forme reposant sur le plancher inférieur - sans levage de la plate-forme nécessaire)

- Installez d'abord le rail selon le dessin d'installation comme décrit dans les premiers chapitres
- Placez la plate-forme verticalement sur le plancher inférieur près de la position de butée inférieure.
- Ouvrez la plate-forme manuellement en relâchant la fixation du câble entre la plate-forme et le bras de barrière.
- Maintenant, appuyez sur la fermeture de la plate-forme sur les commandes radio externes. Fermez complètement la plate-forme de cette façon.

Après avoir installé le rail et vérifié les mesures, prenez à nouveau le rail entier et insérez-le dans les chariots sur la plate-forme. Voir la vidéo d'installation pour une description détaillée !

Insérez les rails manuellement jusqu'à ce que la crémaillère frappe le pignon dans le chariot inférieur. Maintenant, vous pouvez utiliser la commande radio pour mener le rail dans le chariot. Appuyez sur le bouton UP.



ATTENTION : PRENEZ UN GRAND SOIN À CE QUE LE RAIL PASSE BIEN PAR LES PIÈCES ÉTROITES DU CHARIOT INFÉRIEUR. IL NE DOIT PAS FRAPPER LES PIÈCES MÉTALLIQUES À L'INTÉRIEUR DU CHARIOT INFÉRIEUR.



Amenez maintenant la plate-forme avec le rail jusqu'à la position de butée inférieure. Vous pouvez déplacer le rail vers le haut et vers le bas en utilisant la télécommande (entraînement dans et hors du chariot) et de cette façon, vous pouvez faire correspondre les supports de rail et fixer les vis sur les supports sur le côté supérieur. Ensuite, montez la plate-forme et fixez les supports aussi dans la zone d'arrêt inférieure.



Option 2 : amenez la plate-forme sur le rail installé (la plate-forme doit être montée sur la butée supérieure et soulevée sur le rail !)

Si vous souhaitez réduire le poids de l'unité complète, vous pouvez démonter le plancher de la plate-forme du chariot. Veuillez consulter le chapitre « Modification du niveau de la plate-forme » pour l'explication détaillée. Si vous parvenez à soulever la plate-forme avec 2 personnes ou plus, continuez comme indiqué ci-dessous :

Étape 1 : la station de charge supérieure et la came supérieure doivent être retirées du rail

Étape 2 : démontez les plaques des cabines supérieure et inférieure. La face arrière de la paroi latérale devrait être comme indiqué sur l'image ci-contre.

Étape 3 : Amenez la plate-forme fermée à la butée supérieure. Maintenant, soulevez soigneusement le chariot avec 2-3 personnes sur l'extrémité du rail supérieur, en guidant les rouleaux supérieurs du chariot sur le rail supérieur. Ensuite, le chariot inférieur sera approché du rail inférieur avec précaution.

Étape 4 : insérez la manivelle dans le moteur, desserrez le frein du moteur et tournez la manivelle vers le bas.

Remarque : Faites toujours attention à l'interférence des roues dentées (roue motrice et régulateur de vitesse) et de la crémaillère. Jetez un œil à l'illustration à droite – si l'installation ne se déroule pas sans heurts, démontez la plate-forme et insérez-la de nouveau ! N'utilisez pas le moteur pour monter la cabine sur les rails ! Les roues dentées de l'entraînement et le régulateur de vitesse peuvent être endommagés !

Étape 5 : Ouvrez la plate-forme en relâchant le raccord de corde entre la plate-forme et les bras de barrière. Vérifiez si la batterie est correctement connectée et allumez l'interrupteur principal. Ouvrez la plate-forme avec soin afin que les bras de sécurité et le plancher de la plateforme soient horizontaux. Maintenant, vous pouvez amener la plateforme vers le bas en utilisant le combiné sur un câble spiralé.

Très important : fixation du chariot supérieur !

Étape 6 : Ouvrez les capots frontaux supérieur et inférieur du chariot. Lors de la livraison de l'unité, le chariot supérieur sera mobile (il peut tourner). Ceci facilitera le processus de placement de la plateforme sur les rails. Après avoir placé la plateforme, le chariot supérieur doit être fixé – voir ci-dessous. Ajustez le chariot supérieur au même angle que le chariot inférieur et le rail.

Remarque : Après avoir ajusté l'angle du chariot supérieur, fixez les quatre écrous du chariot supérieur. Ceci **ne doit pas** être oublié !!!

Étape 8 : Déplacez le chariot de haut en bas sur les rails une fois et vérifiez si le régulateur de vitesse est bien ajusté. Il devrait y avoir un écart constant entre la crémaillère et les trous de guidage dans le régulateur de vitesse. Si ce n'est pas le cas, réglez le régulateur de vitesse en desserrant la vis de fixation.

Étape 9 : Réinstallez la rampe de chargement et les pinces pour le déblocage des bras de sécurité à l'extrémité supérieure des rails. Réinstallez toutes les plaques sur les cabines.



Installation de l'assemblage de la station/fin de course de chargement

La position de l'assemblage des stations/fins de course de chargement doit être ajustée de sorte que les **interrupteurs de fin de course** sur les chariots inférieurs soient pressés par la **butée mécanique** au bon endroit.

Connectez les stations selon le schéma électrique. La **connexion positive** va vers les rampes de charge (matériau en cuivre). La **connexion négative** va vers le rail. Assurez-vous qu'il n'y a pas de court-circuit entre le cuivre et le rail. Cela pourrait détruire le chargeur ! Branchez la rampe de chargement en cuivre supérieure et inférieure avec un câble monophasé. Ce câble peut courir derrière le profilé en acier sous le rail inférieur.

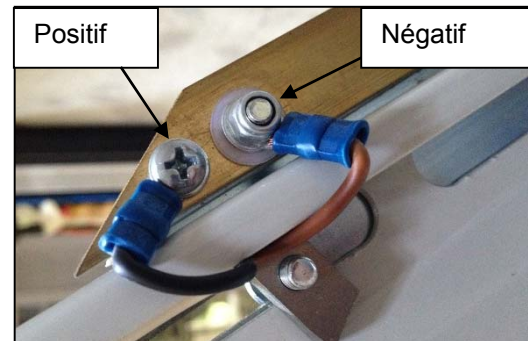

Fixez la station de charge avec l'assemblage fin de course sur le profilé en acier dans le palier supérieur et inférieur. Ajustez précisément les interrupteurs de fin de course S27 et S28 si nécessaire, avec les fentes sous les plaques du chariot.



Les tampons en plastique à l'extrémité inférieure de l'arrière du chariot devraient toucher légèrement le fond dans la **position d'arrêt inférieur**. L'ensemble de fin de course inférieur doit être placé en conséquence !

Dans la **position d'arrêt supérieure** la plateforme doit être sur la même ligne que la hauteur de palier, afin qu'une personne en fauteuil roulant puisse quitter la plate-forme horizontalement, sans aucune inclinaison de la rampe !

Installez le **chargeur de batterie** à tout endroit pratique à proximité des stations de chargement supérieure ou inférieure. Assurez-vous qu'il n'y a pas de collision entre le chargeur de batterie et la plate-forme mobile en cas de fixation murale du rail.



Réglage des cames de commande

Réglez les cames de commande - les leviers pour le déblocage de la barrière doivent être au milieu des cames de commande lorsque la plateforme arrive en position d'arrêt.

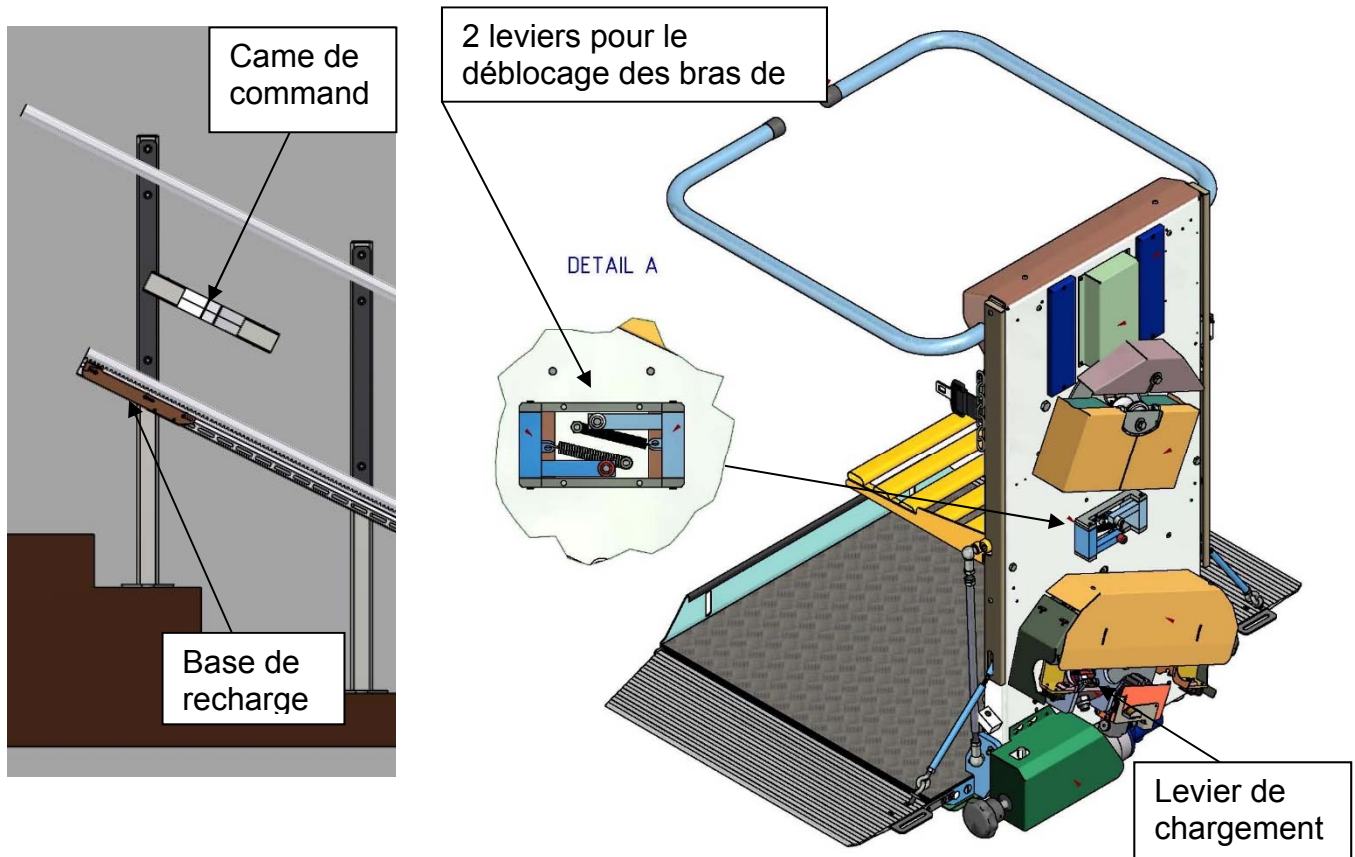

Important :

Le **levier de charge** doit toucher la station de chargement **avant que le levier pour débloquer les bras de barrière** touche les cames de contrôle ! Sinon, la plateforme élévatrice s'arrêterait et ne pourrait être redéplacée que par la manivelle.

Mise en garde : Ne montez pas deux cames de contrôle en position de butée supérieure ! Sinon la barrière inférieure peut être ouverte et l'utilisateur peut tomber de la plate-forme !

Ajoutez le capuchon en plastique rouge sur le levier pour la barrière supérieure - cela indique le sauvetage d'urgence des passagers, comme décrit dans le manuel d'utilisation !

Le levier supérieur est responsable de la barrière de gauche et le levier inférieur est responsable de la barrière de droite !

Derniers contrôles avant d'utiliser la plateforme élévatrice

Avant de le rendre opérationnel, vérifiez à nouveau que les mesures et les fixations sont correctes, et assurez-vous qu'il ne peut pas y avoir de collision entre la plate-forme et la cage d'escalier ou tout autre obstacle. Assurez-vous que les dégagements pour les déplacements sont corrects et que toutes les attaches sont serrées.

Attention : ne montez pas sur l'appareil avant que les vis ne soient serrées.

- Avec la station de chargement, les blocs de fin de course et les cames de contrôle en place, faites monter la cabine jusqu'à la partie supérieure du système et faites-la redescendre tout en vérifiant les dégagements de déplacement de la cabine.
- Lorsque le palier n'est pas plat et que la rampe de chargement ne repose pas correctement sur le sol, ajustez les rampes sur la plate-forme une fois de plus.

Attention : l'équipe d'installation est responsable de la bonne exécution de l'installation. L'appareil doit être testé pour vérifier qu'il fonctionne en toute sécurité, y compris son environnement (influences structurelles) ! S'il y a des différences par rapport au dessin, d'autres différences ou des défauts évidents qui empêchent un fonctionnement sûr, il est interdit de mettre l'ascenseur en service.

Si des dysfonctionnements se produisent ou si des ajustements doivent être faits, veuillez vous référer aux pages suivantes pour des informations plus détaillées.

Interrupteurs et connecteurs sur l'unité de commande

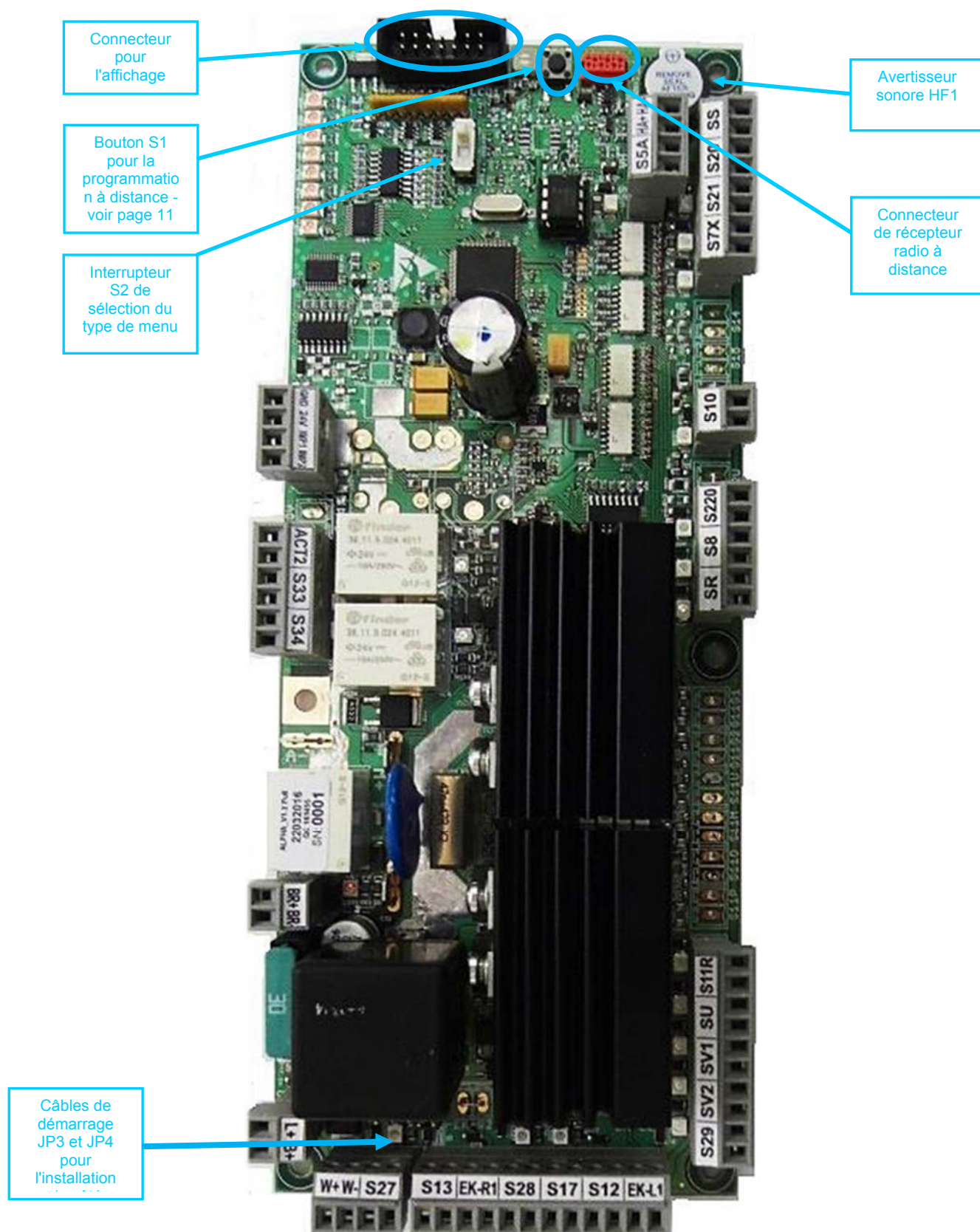

Interrupteur S2

Cet interrupteur permet de choisir entre les types de menu utilisateur/réparation.

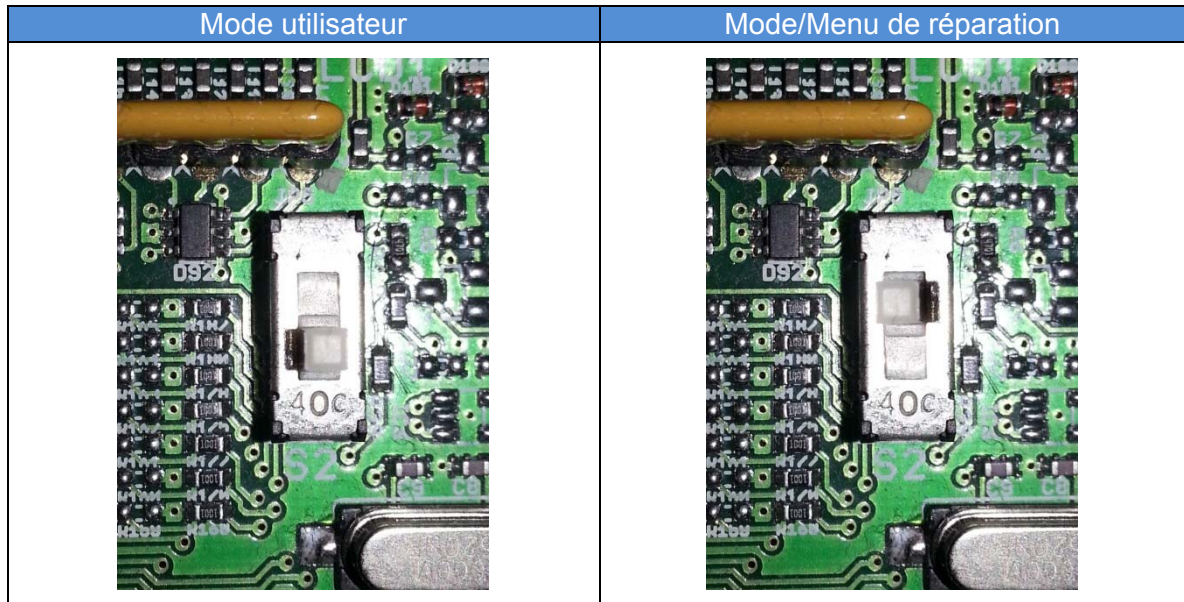

AVERTISSEMENT : Après l'installation de la plate-forme et le réglage de tous les paramètres du menu de réparation, mettez l'interrupteur S2 dans la position du menu utilisateur!!!

Câbles de démarrage JP3 et JP4

Les câbles de démarrage JP3 et JP4 doivent être réglés correctement en fonction de l'installation du côté gauche et droit.

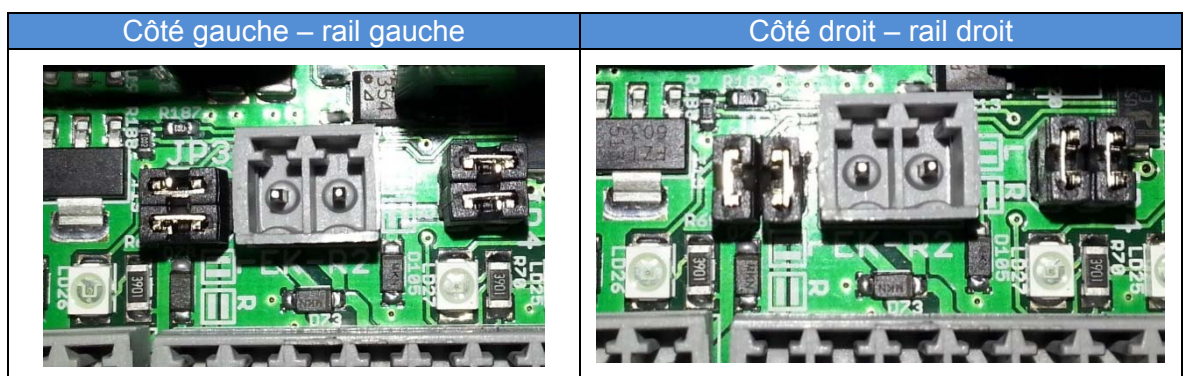

ATTENTION : Le réglage approprié des câbles de démarrage est absolument nécessaire pour un fonctionnement correct et sûr – éléments de sécurité dans la direction du moteur.

Signalisation à LED sur l'unité de commande du monte-escalier

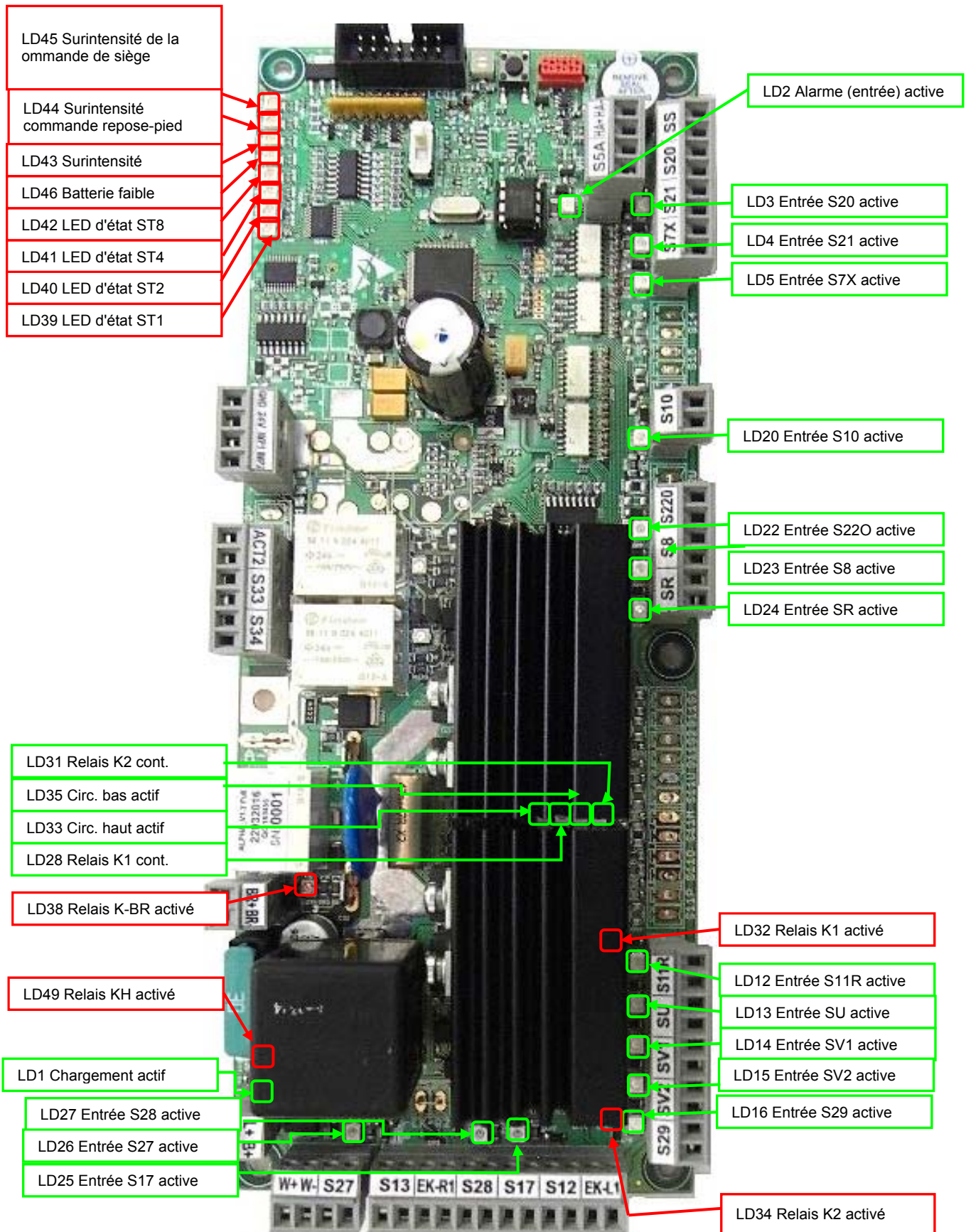

Nom	Couleur	Fonction
LD1	vert	S'allume lorsque la charge de la batterie est active
LD2	vert	S'allume lorsque l'entrée d'alarme est activée
LD3	vert	S'allume lorsque le bouton de commande HAUT de la plate-forme est activé
LD4	vert	S'allume lorsque le bouton de commande BAS de la plate-forme est actif
LD5	vert	S7X ; se déclenche après avoir appuyé sur le bouton STOP
LD12	vert	S11R ; s'allume lorsque l'accoudeur est en haut
LD13	vert	SU ; s'allume lorsque la plate-forme est surchargée
LD14	vert	SV1 ; se déclenche quand la plate-forme commence à ralentir avant l'arrêt
LD15	vert	SV2 ; se déclenche lorsque la plate-forme commence à ralentir sa course
LD16	vert	S29 ; se déclenche lorsque la plate-forme se trouve dans dans la STATION INTERMÉDIAIRE
LD20	vert	S10 ; se déclenche quand une survitesse est détectée et que l'équipement de sécurité est activé
LD22	vert	S220 ; se déclenche quand le dernier interrupteur de fin de course (haut/bas) s'ouvre
LD23	vert	S8 ; se déclenche tout en bloquant (neutralisation de la commande manuelle)
LD24	vert	SR ; s'allume lorsque le siège est en position fermée (verrouillée)
LD25	vert	S17 ; se déclenche lorsque la partie basse de sécurité s'active (presse)
LD26	vert	S27 ; se déclenche lorsque l'interrupteur de fin de course supérieur est activé
LD27	vert	S28, S17 ; se déclenche lorsque l'interrupteur de fin de course ou la partie basse sensible est activé(e)
LD28	vert	Relais K1 ; s'allume lorsque le contact relais K1 est fermé (direction haute)
LD31	vert	Relais K2 ; s'allume lorsque le contact de relais K2 est fermé (direction basse)
LD32	rouge	Relais K1 ; s'allume lorsque le relais K1 est activé (commande vers le haut)
LD33	vert	Se déclenche lorsque le contact latéral ou les commutateurs tampon dans la direction vers le haut sont ouverts, c'est-à-dire si S12 ou EK-L pour le rail du côté droit est ouvert ou si S13 ou EK-R pour le rail du côté gauche est ouvert
LD34	rouge	Relais K2 ; s'allume lorsque le relais K2 est activé (commande vers le bas)
LD35	vert	Se déclenche lorsque le contact latéral ou les commutateurs tampon dans la direction vers le bas sont ouverts, c'est-à-dire si S12 ou EK-L pour le rail du côté gauche est ouvert ou si S13 ou EK-R pour le rail du côté droit est ouvert

Nom	Couleur		Fonction
LD38	rouge		Relais K-BR ; s'allume lorsque le relais du frein est activé (non freiné)
LD39	rouge		LED d'état ST1 ; voir le tableau dans le chapitre suivant
LD40	rouge		LED d'état ST2 ; voir le tableau dans le chapitre suivant
LD41	rouge		LED d'état ST4 ; voir le tableau dans le chapitre suivant
LD42	rouge		Voyant d'état ST8 ; voir le tableau dans le chapitre suivant
LD43	rouge		S'allume lorsqu'une surintensité est détectée sur l'unité principale 1
LD44	rouge		S'allume lorsqu'une surintensité est détectée sur la commande 2 – actionneur automatique de repose-pied
LD45	rouge		S'allume lorsqu'une surintensité est détectée sur la commande 3 – rotation automatique du siège
LD46	rouge		S'allume lorsque la tension de la batterie est faible
LD47	rouge		S'allume quand l'entrée de quadrature 2 est activée (non utilisée pour Alpha)
LD48	rouge		S'allume quand l'entrée de quadrature 1 est activée (non utilisée pour Alpha)
LD49	rouge		Relais KH; s'allume lorsque le relais principal est activé

LED d'état

Dans le tableau suivant, toutes les combinaisons de la LED d'état sont décrites. Ces voyants et le tableau sont utiles surtout lorsque aucun affichage n'est disponible et que le réparateur a besoin de connaître l'état de l'unité de commande.

ST	1 (LD39)	2 (LD40)	4 (LD41)	8 (LD42)	Description
1	x				monter par le contrôleur de siège S20
2		x			descendre par le contrôleur de siège S21
3			x		monter par les télécommandes RF
4				x	descendre les télécommandes RF
5	x		x		rotation/fermeture du siège
6	x			x	rotation/ouverture du siège
7	x	x			le monte-escalier est dans une station et en cours de charge
8	x	x	x		monte-escalier hors de la station et non chargé
9	x	x	x	x	Erreur

Interrupteurs de position sur le plate-forme

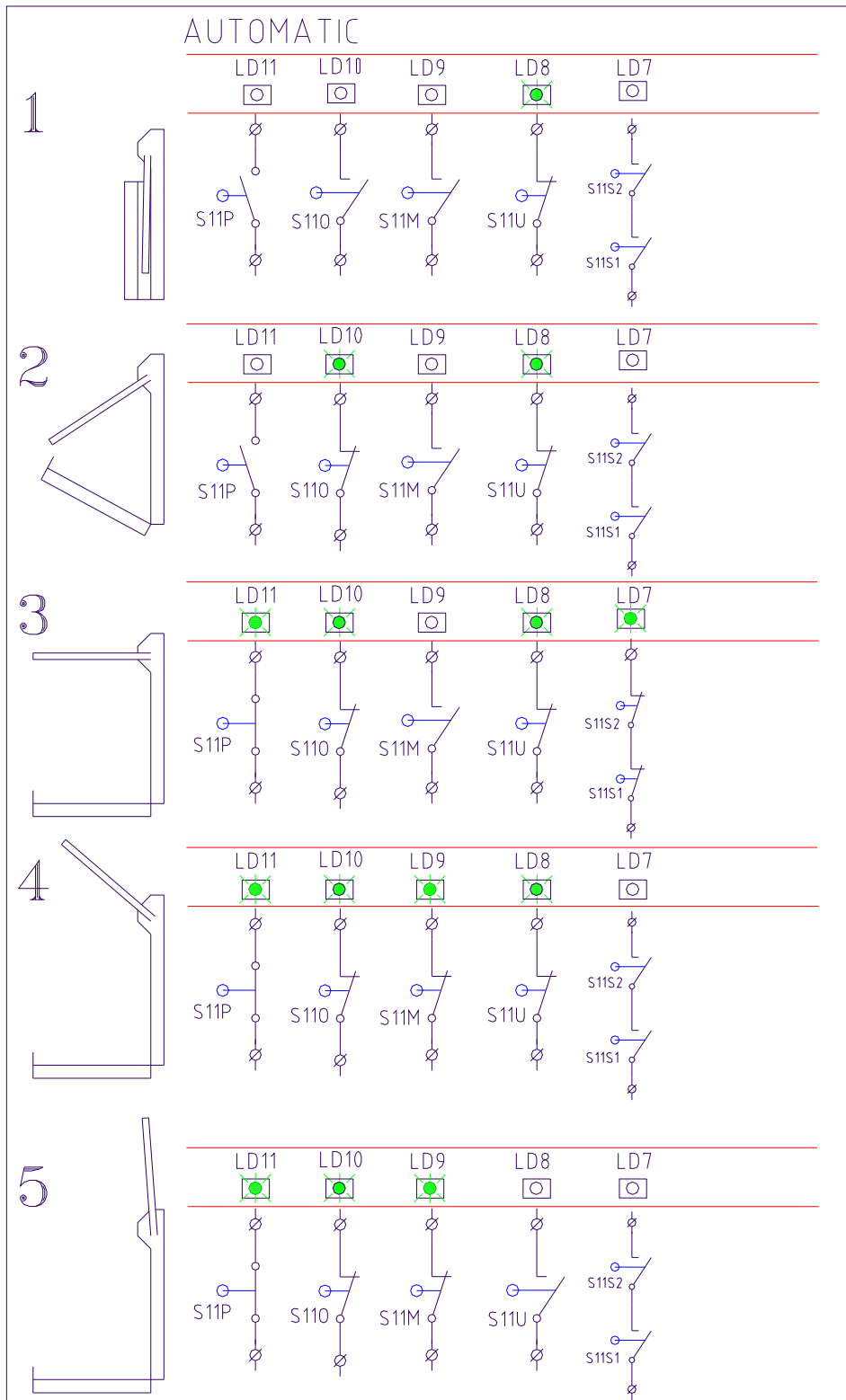

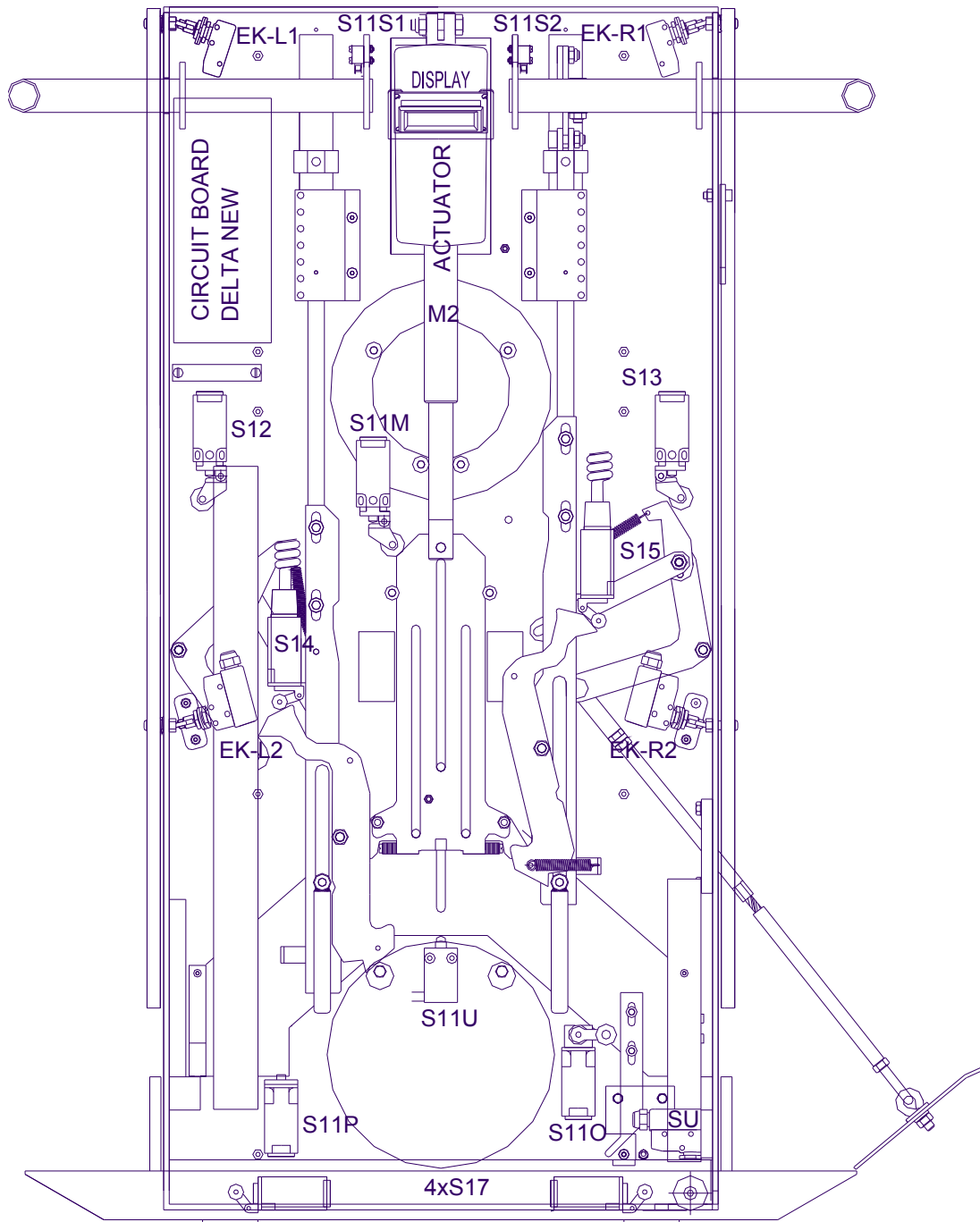
Vue de face - position de l'interrupteur:

Vue arrière - position de l'interrupteur:

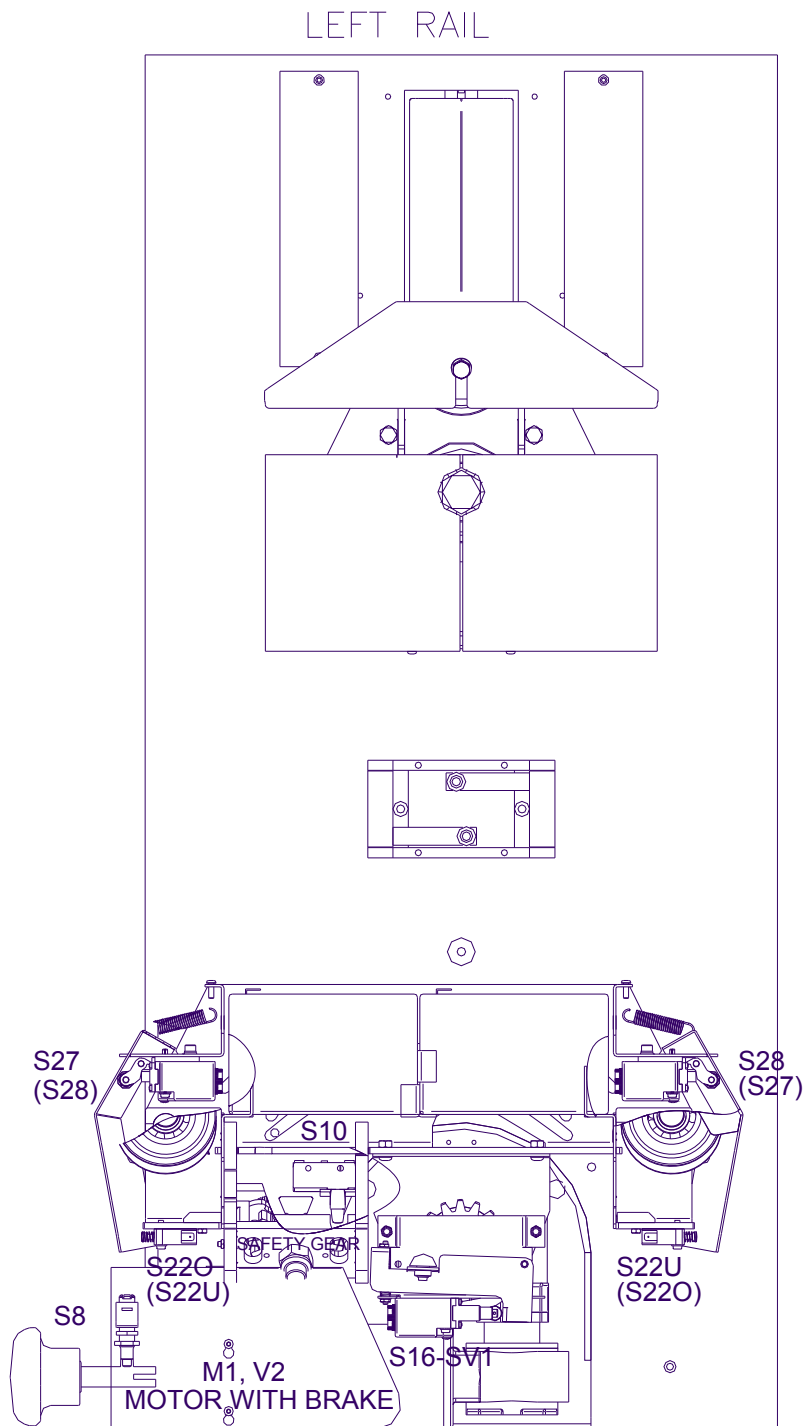

Display functions

Le display peut être utilisé pour analyser les erreurs et pour la configuration du système.

Les chapitres suivants illustrent et décrivent les fonctions individuellement.

Un mode de service spécial (interrupteur 2) permet à un technicien d'entrer dans un menu et de modifier la configuration du système et de lire les messages d'erreur.

Les images suivantes montrent des exemples d'informations sur l'écran dans les modes USER et SERVICE.

Mode USER lorsque le sol est ouvert:



Mode USER lorsque le sol est fermé:



(AP) - Fonction spéciale uniquement lorsque "Fermeture automatique" est activé

(OP) - Fonction spéciale uniquement lorsque "Appel ouvert" est activé

Le numéro d'usine est affiché sur la ligne inférieure.

Mode SERVICE avec les informations sur la tension de la batterie et le courant circulant dans le moteur / actionneur:



Si vous voulez entrer dans le mode service, vous devez régler le commutateur S2.

Activation du menu

Le menu peut être entré en appuyant sur les deux boutons de direction (haut et bas) sur le contrôleur de la plate-forme pendant au moins 5 secondes.

Une autre méthode consiste à activer le bouton d'arrêt d'urgence et à pousser simultanément les boutons directionnels du contrôleur de la plate-forme pendant au moins 5 secondes (de cette manière, il est possible d'utiliser simultanément les joystick). Après cela, il est nécessaire de désactiver ce bouton d'arrêt en le tournant (suivez les instructions directement sur ce bouton).

Pour naviguer dans le menu, le bouton de direction vers le haut (ou appuyez sur le joystick) est utilisé. Pour accéder à certains éléments de menu, appuyez sur le bouton bas (ou appuyez sur le joystick). La valeur du paramètre modifié peut être modifiée via le bouton haut, la confirmation via le bouton bas.

L'élément actif dans le menu est mis en évidence par la flèche sur la droite de l'élément (voir l'image ci-dessous). Pour quitter le menu, choisissez "Retour".



Remarque: La langue d'affichage par défaut est l'anglais. dans le menu "Langue", d'autres langues peuvent être sélectionnées.

Structure du menu

Élément du menu	Description
Informations sur l'appareil	Ce premier élément affiche des informations de base sur le périphérique - version du matériel, du logiciel et numéro de série
Langue	La langue d'affichage peut être définie via cette option
Numéro d'usine	Cet article peut stocker le numéro d'usine personnalisé.
Erreur	Affiche la liste des erreurs enregistrées, permet également de supprimer cette liste.
Recon. erreur	Si elle est activée, cette option efface l'erreur actuelle. Ceci est possible seulement dans une station.
Durée de fonctionnement	Cette option indique la durée de fonctionnement et permet également de l'effacer.
Réglages par défaut du fabricant	L'activation de cette option restaure tous les paramètres d'usine par défaut.
Sortie d'alerte	Permet le réglage des options d'alerte utilisées et la fréquence de signalisation.
Version de la radio	Permet le paramétrage de la version du module radio.
Config. moteur	Permet de régler tous les paramètres du moteur et des actionneurs, les limites de vitesse pour le monte-escalier et la rotation du siège.
Rotation du siège	Permet de régler la rotation manuelle ou électrique du siège et de paramétrer pour la rotation automatique dans quelle station le siège tourne.
Options	Permet de définir des fonctions spéciales de la plateforme.

Dans les paragraphes suivants, certaines des options de menu seront décrites. Les paramètres par défaut d'usine sont soulignés dans les listes suivantes. Ces paramètres peuvent être restaurés en réinitialisant les réglages d'usine par défaut. Voir le chapitre 0

Appareil inf.

La première rangée montre le type d'appareil Alpha et la version de matériel et de logiciel. La deuxième rangée indique le numéro d'usine – celui qui est enregistré dans le menu en tant que numéro d'usine.

Langue

Élément du menu	Valeur	Nom	Description
Langue	TCH	Tchèque	L'une d'entre elles peut être sélectionnée
	<u>ANG</u>	<u>Anglais</u>	
	ALL	Allemand	
	ESP	Espagnol	
	FRA	Français	
	PL	Polonais	

Numéro d'usine

Un numéro d'usine ou d'identification peut être défini avec cette option de menu (5 chiffres). La touche de mouvement vers le haut permet de modifier le chiffre actuel. Le chiffre en cours d'édition est en surbrillance. La touche de mouvement vers le bas permet de passer au chiffre suivant.

Erreurs

Élément du menu	Valeur	Nom	Description
Liste d'erreurs	Fxxx ç/26 h:m:s	-	Affiche la liste des erreurs stockées. La première rangée indique le numéro de code d'erreur Fxxx. La deuxième rangée représente la durée de fonctionnement en cours lorsque l'erreur est apparue.
Effacer les erreurs	Sûr? OUI	-	Par l'activation et la sélection de l'option OUI, toutes les erreurs stockées seront supprimées de la liste. ATTENTION : La liste des erreurs peut être supprimée uniquement par le technicien autorisé.

Reconnaître l'erreur

Si l'option de menu est active, toutes les erreurs qui se sont produites sont reconnues. Les erreurs qui doivent être reconnues par les réparateurs sont mentionnées dans le tableau d'erreurs.

Durée de fonctionnement

Élément du menu	Valeur	Nom	Description
Afficher la durée de fonctionnement	h:m:s	-	Cet article montre actuellement le temps de fonctionnement au format heures:min:sec
Réinitialiser la durée de fonctionnement	Sûr ? OUI	-	Par l'activation et la sélection de l'option OUI, le compteur de temps de fonctionnement est effacé. ATTENTION : le compteur de temps de fonctionnement peut être seulement effacé par le technicien autorisé.

Réglages par défaut du fabricant

L'activation de cette option restaure tous les paramètres d'usine par défaut. Les paramètres d'usine par défaut sont soulignés dans les listes.

Signalisation de mouvement – puissance de sortie du signal

Élément du menu	Valeur	Nom	Description
Signal ON/OFF	<u>OFF</u>	<u>Signalisation désactivée</u>	Ce paramètre active/désactive la signalisation extérieure (sortie sur les clips W+, W-), par exemple la signalisation par voyant
	ON	Balisage durant le mouvement sur le rail	
Fréquence	1...8	rapide → lent	Définit la fréquence du signal. S'applique à la fois pour la sortie de l'avertisseur et d'AVERTISSEMENT. 1 → Clignotement/bip rapide 8 → Clignotement/bip lent 9 → Éclairage/sonnerie permanent(e)
	9	Sonnerie permanente	
Avertisseur ON/OFF	<u>OFF</u>	<u>Avertisseur désactivé</u>	Ce paramètre définit la présence de la tonalité de l'avertisseur pendant le mouvement de la plateforme.
	ON1	Avertisseur toujours actif	
	ON2	Avertisseur actif pendant le mouvement uniquement avec les contrôleurs RF	

Version du contrôleur radio

Élément du menu	Valeur	Nom	Description
Version de la radio	<u>1</u>	<u>TX-OMDE-V-01 (Schmidiger)</u>	Permet le paramétrage de la version du module radio.
	2	Réserve pour les autres (futurs) types de contrôleur radio	

Configuration du moteur

Élément du menu	Valeur	Nom	Description
Paramètres de seuil de surintensité			
Commande principale	15...40 <u>20</u>	A	Définit le seuil maximum de courant pour le moteur principal. Après avoir dépassé ce seuil le moteur s'arrête, une erreur « DRIVE MOTOR CURRENT LIMIT » est affichée à l'écran et signalisée par des voyants sur le tableau informatique.
Actionneur 1 (non représenté)	0,2 ... 1,0 <u>0,5</u>	A	Pas encore utilisé
Actionneur 2 (rotation du siège)	0,4 ... 1,4 <u>0,6</u>	A	Définit le seuil de surintensité pour la rotation du siège.
Réglages de vitesse PW/M :			
Pleine vitesse vers le HAUT	50...100 <u>100</u>	% PWM	Définit la vitesse maximale pour la montée
Pleine vitesse vers le BAS	50...100 <u>80</u>	% PWM	Définit la vitesse maximale pour la descente
Ralentissement vers le BAS	10...60 <u>50</u>	% PWM	Règle la vitesse pour la montée jusqu'à la station
Ralentissement vers le BAS	10...60 <u>25</u>	% PWM	Règle la vitesse pour la descente vers la station
Courbe vers le HAUT	10...80 <u>75</u>	% PWM	pas utilisé pour Delta
Courbe vers le BAS	10...80 <u>75</u>	% PWM	pas utilisé pour Delta

Options

Élément du menu	Valeur	Nom	Description
Radio de la commande	Accouoir haut/fermé	<u>Mouvement avec accouoir ouvert (haut) et fermé</u>	Commande pour un mouvement à partir des contrôleurs RF selon la position de l'accouoir
	Accouoir vers le haut uniquement	Mouvement avec accouoir ouvert (haut)	

Erreur et diagnostic opérationnel sur l'écran

ID d'erreur	Affiché à l'écran	Description
F101-113	Erreurs dans les relais et contacts	Panne du panneau principal – remplacez le panneau

Les erreurs suivantes sont enregistrées dans l'EEPROM, mais elles n'empêchent pas le fonctionnement du monte-escalier.

ID d'erreur	Texte affiché	Description
F201	ARRÊT D'URGENCE SI : S7X	Bouton d'arrêt d'urgence. Entrée de sécurité S7X de CU - cette entrée doit être comblée par l'ascenseur sans bouton STOP
F202	Entrée S16 (et S14 et S15) raccourcie	HORS SERVICE
F203	SURVITESSE OSG SI: S10	Engrenage de survitesse ayant réagi pendant la marche vers le bas, le lecteur est maintenant mécaniquement bloqué
F204	Entrée S22U raccourcie	HORS SERVICE
F205	LOG. LIMITE SÉCU. BAS/HAUT SI: S22O	L'interrupteur de fin de course ultime haut/bas S22O est actif – 1 interrupteur pour les deux directions → conduisez l'appareil hors de la station d'atterrissage avec la poulie
F206	LOG. COMM. URG. SI: S8	Blocage lors de la commande manuelle d'urgence -> Supprimez la poulie
F301	BAS SENSIBLE SI: S17	Le bas sensible a été poussé alors que le monte-escalier se déplaçait vers le bas
F302	TEMPON SENS. BAS SI: S12/13,EKL/R	Les blocs et les bords sensibles ont touché un obstacle durant la descente
F303	TAMPON SENS. HAUT SI: S12/13,EKL/R	Les blocs et les bords sensibles ont touché un obstacle durant la montée
F401	SURCHARGE APPAREIL SI: SU	Surcharge du monte-escalier - Interrupteur SU = 1 fermé - pas actuellement installé
F402	LIMITE COURANT MOTEUR ENTRAÎNEMENT	Surtension détectée sur le moteur principal M
F403	LIMITE ACTUELLE D'ACT1 – REPOSE-PIED	Surcharge/surintensité détectée sur actionneur 1 - repose-pieds
F404	LIMIT COURANT ACT2 - SIÈGE	Surcharge/surintensité détectée sur l'actionneur 2 – rotation du siège
F405	BATTERIE VIDE ARRÊT	La tension de la batterie a chuté en dessous de 19,4 V, le mouvement de direction vers le haut est bloqué

Déclarations possibles d'état de la plateforme sur l'écran:

BARRIERE OUVERTE	SI: S11U
PLATEF OUVERTE	SI: S11O
PLATEF. FERM. ERR.	SI: S11X
PLATAF/BAR E. POS	SI: S11X
BAR. ERROR POS	SI: S11X
ARRÊT EN BAS	SI: S28, A-S11U
ARRÊT EN HAUT	SI: S27, A-S11U
ARRÊT EN BAS	SI: S28
ARRÊT EN HAUT	SI: S27
PLAT. UNDEF.POS	SI: S11X undef.
MAN-UNABLE	AUT-S11X undef.
STOP EN HAUT	SI: S27
STOP EN BAS	SI: S28
UNDEF. STATION SW	SI: S27, S28, S29
VITESSE ARRÊT ERROR	
BATTERIE CHARGE ERROR	
TELECOMMANDE VERS LA BAS	
TELECOMMANDE VERS LA HAUT	
TELECOMMANDE OUVRIR PLATEF.	
TELECOMMANDE FERMER PLATEF.	
BATTERIE FAIBLE	EN HAUT MAX.3-5M
^VERS LA HAUT	vVERS LA BAS
^VERS LA HAUT	.
vVERS LA BAS	
^VERS LA HAUT	vOUVRIR BARR.
^OUVRIR BARR:	vVERS LA BAS
PLATEF. HORS DE ARRÊT	
FERMER PLATEF. AUTOMATIC.	

Description de la partie mécanique de la plateforme

Aperçu de la mécanique

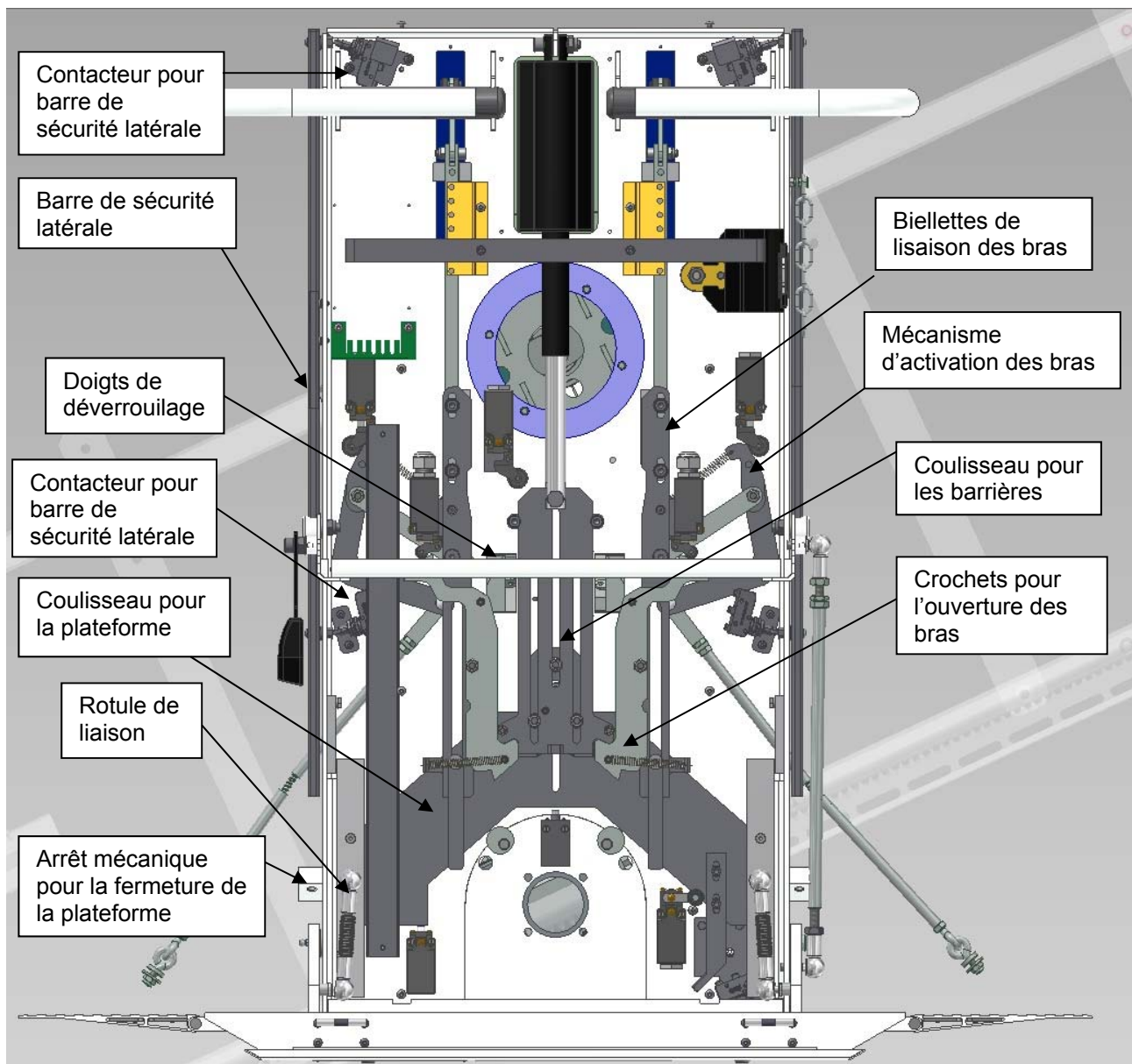

Configuration des commandes radio à distance

Pour programmer les télécommandes, il faut appuyer sur le bouton S1 du tableau de commande (à côté de l'endroit où le récepteur est connecté) jusqu'à ce que la LED du récepteur commence à clignoter plus rapidement.

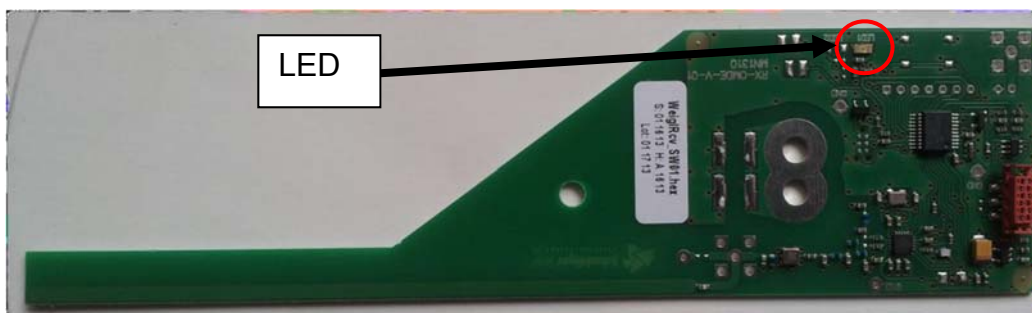

Maintenant, les commandes peuvent être programmées. Pour programmer une commande, le bouton haut et bas doit être pressé simultanément. Ensuite, la LED de l'émetteur commence à clignoter en orange pendant 2,5 secondes, puis reste allumée en orange puis en vert. Maintenant, la commande est programmée. Maintenant, la commande suivante peut être programmée de la même manière en appuyant simultanément sur les 2 boutons. Pour arrêter le mode de programmation, il faut appuyer à nouveau sur le bouton S1 et l'action sera confirmée par le récepteur par un clignotement rapide de la LED.

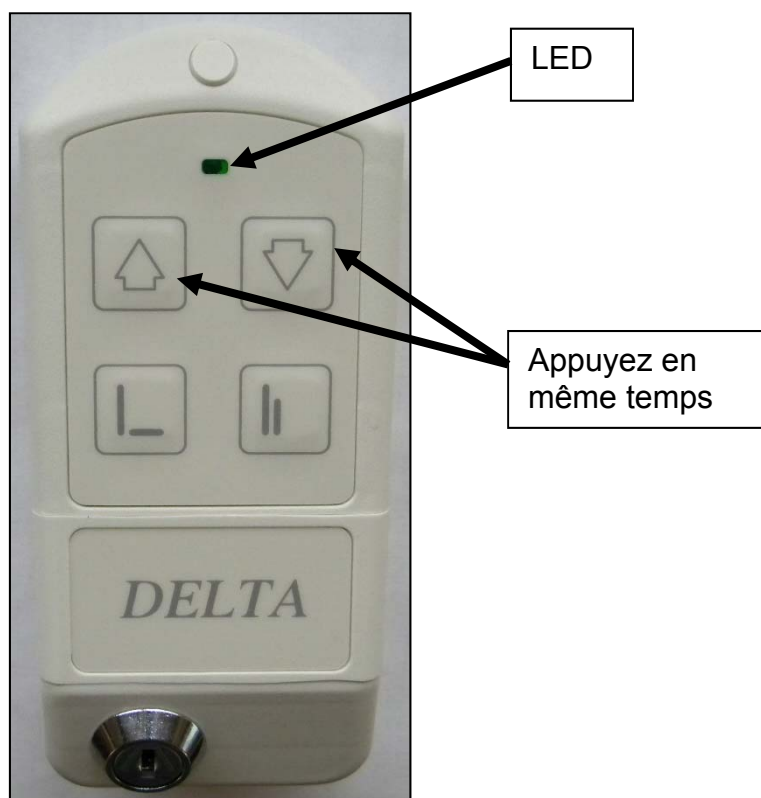

Les commandes radio distantes ont différentes indications d'état des voyants. L'état ci-dessous fait référence au modèle de contrôle radio TX-OMDE-V-01:

LED status	Description
Lumiere vert	Le signal radio est ok et la commande de conduite est active
Lumiere orange	Signal radio ok et la plate-forme ne conduit pas ou ne plie pas Une raison peut être que la plate-forme est commandée par la commande de la plate-forme ou qu'un circuit de sécurité est ouvert dans le système électrique.
Lumiere rouge	Le signal radio est correct mais l'ascenseur n'est pas déplacé par la commande.
Orange clignotant	Le signal radio n'est pas bon - il y a une perturbation
Clignotement rouge	Les piles de l'émetteur sont faibles et doivent être changées
Vert clignotant	La commande a été connecté avec succès au récepteur pendant la programmation

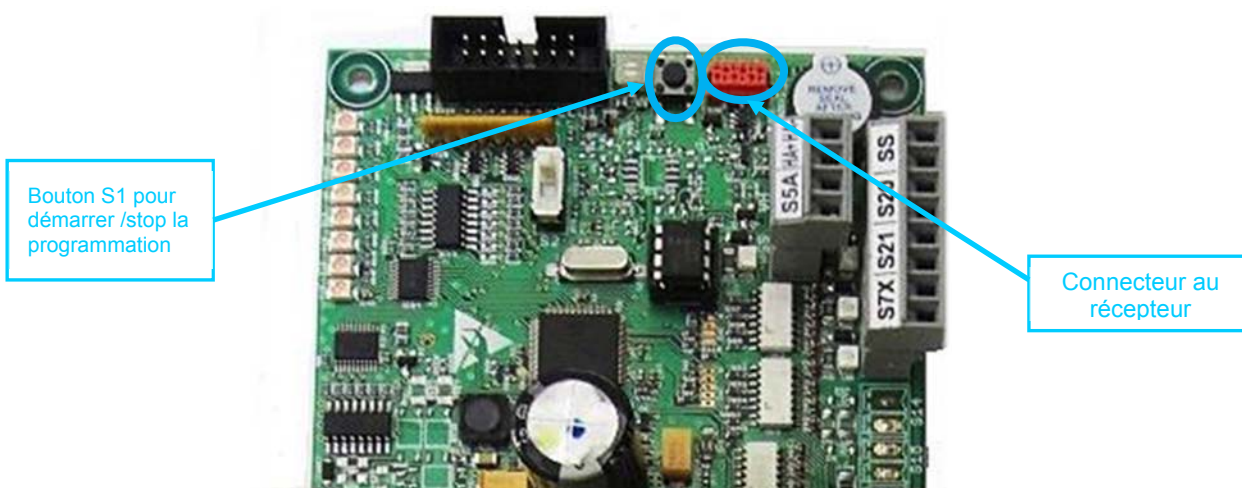

Réglage de l'inclinaison du plateau

Pour ajuster la position horizontale du plateau de la plateforme, utiliser les 2 vis d'ajustement. Ce réglage est à faire plateforme chargée ! Ne pas oublier de bloquer les vis d'ajustement à l'aide des contre-écrous une fois l'opération terminée.

Attention : La plateforme ouverte doit reposer sur les 2 vis d'ajustement !

Après le réglage de l'inclinaison, les quelques points suivants sont à contrôler dans le mécanisme :

- Un jeu de 2 mm est nécessaire entre les crochets et le coulisseau. Il peut être réglé en déplaçant le contacteur S11m.
- Le contacteur S11p doit être bien pressé lorsque la plateforme est ouverte (bruit de clic). Ajuster si nécessaire.
- Le contacteur S11o doit être pressé lorsque la plateforme est complètement fermée. Ajuster si nécessaire.
- Un jeu minimum de 1-2 mm est nécessaire entre le coulisseau et le support (voir photo). Il est possible de le régler en modifiant la longueur des rotules. Il est important de contrôler et régler ce jeu pour que la charge ne soit pas concentrée sur la partie mécanique lorsque la plateforme est ouverte, mais bien sur les vis d'ajustement !
- Si les bras de sécurité ne sont pas horizontaux, desserrer les vis montrées sur l'illustration régler les bras puis resserrer les vis.

